

ATTENTION
Explosion hazard if battery is replaced improperly.
Replacement by same or similar type only.

Explosionsgefahr bei unsachgemäßem Auswechseln der Batterie.
Ersatz nur durch denselben oder einen gleichwertigen Typ.

Battery type: Ultralife U9VL-J



CONFORM EN 14604

GB USER'S MANUAL
 NL HANDLEIDING
 F MANUEL DE L'UTILISATEUR
 D BEDIENTUNGSANLEITUNG
 E MANUAL DEL USUARIO

WWW.ELRO.EU
 Roos Electronics bv.
 Postbus 117, 5126 ZJ GIVE, Holland
 www.ELRO.NL.COM - www.ELRO.BE.COM
 Roos Electronics GmbH Amberg-Germany
 www.ROOSELECTRONICS.DE
 EDEN, Vallauris, France www.EDEN.FR
 C H Byron Corporation, Bromsgrove, U.K.
 www.CHBYRON.COM

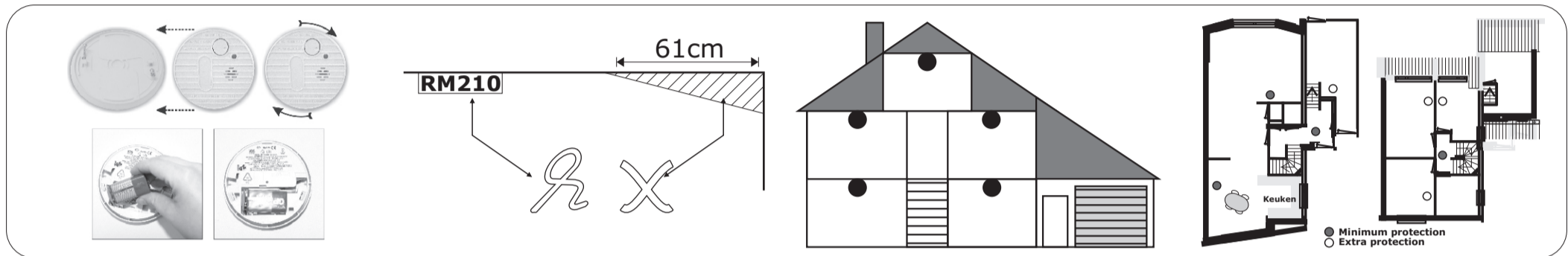

NED

ALGEMEEN
Dit alarm is een rookmelder van het fotocel principe, dit betekent dat het alarm de lucht controleert op rook als gevolg van brand, hij detecteert geen hitte, gas of vuur. De rookmelder geeft indien goed gemonteerd en onderhouden in een vroeg stadium alarm. Dit kan u bij brand net die extra seconden geven om uw huis te ontruimen en de brandweer te bellen. Het alarm is ontworpen om rook te detecteren, het kan geen brand verhinderen. Lees de gebruiksaanwijzing aandachtig door voor ingebruikname van de rookmelder.

BATTERIJEN / VERVANGEN
De rookmelder werkt op één 9V gelijkstroom batterij. **De batterij gaat naar verwachting minstens 10 jaar mee onder normale gebruiksomstandigheden.** Als de batterij (bijna) leeg is geeft de rookmelder dit aan, met een hoorbare "piep". Deze indicator klinkt steeds na intervallen van 30 - 40 seconden gedurende minimaal 30 dagen. Vervang de batterij wanneer deze melding wordt gegeven. Er mogen alleen 9V gelijkstroom batterijen worden gebruikt "Ultralife U9VL-J" (verkrijgbaar bij de meeste warenhuizen, doe-het-zelfzaken, elektronica-zaken). Plaatsen van de batterij is heel eenvoudig: verwijder montagebeugel aan de achterzijde en sluit de batterij aan.

WAARSCHUWING:
Druk altijd op de testknop nadat U de batterij vervangen heeft!

MONTAGE
Waar kunt u het best rookmelders plaatsen ?

- * op het plafond
- * minimaal 2 in een woning
- * op iedere verdieping minimaal 1
- * in de gang, of het trappenhuis
- * voor iedere slaapkamerdeur
- * in iedere slaapkamer (als er met de deur dicht geslapen wordt)
- * in de woonkamer
- * in de berging of ruimtes met elektrische apparaten

Het alarm mag niet gemonteerd worden in:

- * een ruimte waar de temperatuur onder 4 en boven 40°C kan komen.
- * in vochtige ruimtes
- * vlak naast deuren of ramen en niet in de buurt van een ventilator of radiator. Monteer het alarm niet op een moeilijk bereikbare plaats i.v.m. bedienen testknop, vervangen batterij en onderhoud. Het alarm kan eenvoudig en gemakkelijk gemonteerd worden. Bevestig de grondplaat met de meegeleverde schroeven op de door u uitgezochte locatie. Let op de hierna volgende instructies en tekeningen. Draai vervolgens het alarm voorzichtig op de grondplaat. Monteer het alarm in het midden op het plafond van desbetreffende ruimte.

WAARSCHUWING:
Plak de rookmelder niet af! Wanneer ROK gedetecteerd is, hoort u een luide onderbroken pieptoon(85dB)
Let op dat bij installatie van meerdere rookmelders de waarschuwingstijd aanzienlijk verkort wordt

GEbruik
Het alarm is voorzien van een testknop. Druk deze in totdat het alarm signaal klinkt. Het signaal stopt weer als de knop losgelaten wordt. Test het alarm minimaal eens per week, en zeker na het vervangen van de batterij of na het schoonmaken m.b.v. een stofzuiger. Het alarm moet regelmatig gestofzuigd worden om stofdeeltjes te verwijderen en zo een optimale bescherming te verkrijgen. De behuizing mag tijdens het reinigen niet geopend worden. Als er enige twijfel bestaat over de oorzaak van een alarm, dan mag aangenomen worden dat het alarm wordt veroorzaakt door echte brand en moet de woning onmiddellijk ontruimd worden.

EENVOUDIG IN ONDERHOUD
Stofzuig de rookmelders minimaal iedere zes maanden om zodoende van een optimale werking verzekerd te zijn. Verwijder de melder van de plafondplaat.

FOUTMELDINGEN ZIJN HERKENBAAR AAN HET VOLGENDE

1. Het alarm signaal klinkt niet bij bediening van de testknop.
2. Het controlelampje blijft continu branden of brandt niet, m.a.w. het gaat niet iedere 40 seconden aan en uit (indien de rookmelder geen alarm signaal afgeeft).

PROBEER HET VOLGENDE

1. Controleer de rookmelder op zichtbare beschadigingen.
2. Controleer of de rookmelder het aanbevolen type batterij bevat.
3. Controleer of de batterij op de juiste wijze is aangebracht.
4. Stofzuig de rookmelder voorzichtig zoals hierboven aangegeven.
5. Vervang de batterij.

Indien deze handelingen het probleem niet verhelpen, probeer dan vooral niet zelf te repareren. Indien de klachten zich binnen de garantietermijn voordoen en onder de garantievoorwaarden vallen, retourneer dan de rookmelder plus geldig aankoopbewijs met een duidelijke omschrijving van de klachten aan ELRO.

VALS ALARM
Ongebruikelijke atmosferische omstandigheden kunnen de oorzaak zijn, dat de zeer gevoelige rookmelder een "vals alarm" geeft. Verwijder de batterij niet. Als er geen sprake is van brand, ventileer de kamer en/of blaas verse lucht in de rookmelder, bijvoorbeeld door zwaaien met een krant onder de rookmelder, totdat het alarm stopt. Eenmaal schoon vindt er een automatische reset plaats.

WAARSCHUWING:
Indien er enige twijfel bestaat over de oorzaak van het alarm, ga er

D

ALLGEMEIN
Der Alarmgeber ist ein Rauchmelder, der nach dem Prinzip der photoelektrischen Zelle arbeitet. Das heißt, daß der Alarmgeber die Luft auf Rauch in Folge eines Feuers hin prüft. Er detektiert keine Hitze, Gas oder Feuer. Der Rauchmelder gibt, wenn er gut montiert ist, frühzeitig Alarm. Das könnte Ihnen bei Feuer die extra Zeit geben um das Haus zu verlassen und die Feuerwehr anzurufen. Der Alarmgeber ist dazu gedacht, Rauch zu erkennen, er kann keinen Brand verhindern. Lesen Sie bitte die komplette Gebrauchsanleitung durch, bevor der Rauchmelder in Betrieb genommen wird.

EMPFOHLENE ALARMSYSTEMSTANDORTE

- * Platzieren Sie das Rauchalarmsystem in unmittelbarer Nähe der Schlafzimmern. Versuchen Sie die Fluchtwege der Schlafzimmern zu sichern, da diese Räume gewöhnlich am weitesten vom Ausgang entfernt sind. Sollte mehr als ein Schlafbereich existieren, bringen Sie weitere Systeme in jedem Schlafraum an.
- * Bringen Sie Alarmsystem an um Treppen zu schützen, denn Treppen können leicht als Schlotte für Rauch und Feuer zur weiteren Ausbreitung dienen.
- * Achten Sie darauf, zumindest ein System auf jeder Etage anzubringen.
- * Platzieren Sie ein Rauchalarmsystem in Räumen, in denen Raucher schlafen oder wo sich elektrische Geräte befinden.
- * Rauch und andere Verbrennungsrückstände steigen nach oben an die Zimmerdecke und verbreiten sich horizontal. Bringen Sie Rauchalarmsysteme an der Decke in der Mitte des Zimmers an, da dies der Punkt ist, der am nächsten zu allen anderen Punkten im Raum ist. Die Deckenmontierung wird in Wohngebäuden bevorzugt. Jedoch in Wohnwagen ist das Anbringen an Innenseitenteilen erforderlich um eine thermale Barriere, die sich an der Decke bilden kann zu verhindern.
- * Sollten Sie das Rauchalarmsystem an der Decke installieren, achten Sie darauf, dass es mindestens 50 cm von der Seitenwand und 61cm von jeder Ecke entfernt ist (siehe Diagramm A).

DIAGRAMM A

VERMEIDEN SIE DIESE ORTE BRINGEN SIE DAS RAUCHALARMSYSTEM NICHT AN IN:

- * Der Küche - Küchendämpfe könnten den Alarm ungewollt auslösen.
- * Der Garage - Verbrennungsrückstände treten auch auf, wenn sie ihr Auto starten.
- * In der Nähe von Heizungs- oder Klimaanlage.
- * Am höchsten Punkt von 'A' förmigen Dächern.
- * In Räumen, in denen die Temperaturen unter 5° Grad fallen oder über 45° Grad steigen.
- * Befestigen Sie keinen Rauchmelder an der Decke eines Wohnwagens oder ähnlichen Räumen. Sonnenstrahlen wärmen die Decke und die Luft im oberen Teil des Zimmers auf. Heiße Luft an der Decke kann den Rauch eines gefährlichen Schmelbrandes davon abhalten, an den Rauchmelder zu gelangen.

DAS RAUCHALARMSYSTEM WIRD OHNE BATTERIE NICHT FUNKTIONIEREN. EINE NEUE, RICHTIGE BATTERIE MUSS INSTALLIERT WERDEN, WENN DAS SCHWACHBATTERIE-SIGNAL ertönt, ANSONSTEN WIRD DAS GERÄT NICHT FUNKTIONIEREN. TESTEN SIE WÖCHENTLICH. LESEN UND BEFOLGEN SIE ALLE ANLEITUNGEN ODER DAS GERÄT WIRD NICHT ORDNUNGS-GEMÄSS FUNKTIONIEREN.

ENTWICKELN UND ÜBEN SIE EINEN FLUCHTPLAN

GRUNDSÄTZE EINES FLUCHTPLANES

- * Erstellen Sie einen Etagenplan, der alle Türen und Fenster aufzeigt und mindestens zwei Fluchtwege von jedem Raum aus. Fenster des zweiten Stockes könnten ein Seil oder eine Leiter benötigen.
- * Berufen Sie ein Familientreffen ein, um den Fluchtplan zu diskutieren und jedem beizubringen, was im Falle von Feuer zu tun ist.
- * Bestimmen Sie einen Ort außerhalb Ihres Hauses als Treffpunkt im Falle eines Feuers.
- * Machen Sie jedem mit dem Geräusch des Rauchalarmsystems bekannt und erklären Sie jedem das Haus zu verlassen, sollte dieses Geräusch ertönen.
- * Identifizieren Sie Kinderzimmer mit roten Aufklebern in der oberen linken Ecke der Fenster. Die Aufkleber sind bei der lokalen Feuerwehr erhältlich.
- * Üben Sie mindestens alle 6 Monate einen Feueralarm. Übungen helfen Ihnen, Ihren Fluchtplan vor dem Notfall zu testen. Es kann passieren, dass Sie ihre Kinder nicht rechtzeitig erreichen. Es ist wichtig, dass sie wissen, was zu tun ist.

WAS TUN BEI ALARMTÖNEN

- * Verlassen Sie sofort das Haus gem. Ihrem Fluchtplan. Jede Sekunde zählt, also verschwenden Sie kein Zeit mit anziehen oder mitnehmen von Wertgegenständen.
- * Beim Verlassen öffnen Sie keine Tür ohne zuvoriges abtasten der Oberfläche. Ist diese heiß oder wenn Sie Rauch unter der Tür hereinstromen sehen, öffnen Sie die Tür nicht! Stattdessen benutzen Sieden alternativen Fluchtweg. Sollte die Oberfläche der Tür kühl sein, pressen Sie Ihre Schulter dagegen, öffnen Sie sie leicht und seien Sie bereit, sie zuzuschlagen falls Hitze und Rauch eindringen.
- * Halten Sie sich nah am Boden wenn es qualmig ist. Atmen

Sie durch ein Tuch, das wenn möglich befeuchtet ist.

- * Einmal draußen, gehen Sie zu ihrem vereinbarten Sammelplatz und stellen Sie sicher, dass alle da sind.
- * Rufen Sie die Feuerwehr vom Haus ihrer Nachbarn an - nicht von Ihrem!
- * Begeben Sie sich nicht zurück ins Haus bis es Ihnen Ihre Feuerwehr erlaubt.

FALSCHER ALARM
Das Rauchalarmsystem sollte einen falschen Alarm auf ein Minimum reduzieren. Das Rauchen von Zigaretten wird normalerweise nicht den Alarm in Gang setzen, nur wenn der Rauch direkt an die Anlage geblasen wird. Verbrennungspartikel die auch beim Kochen entstehen können einen Alarm aktivieren, wenn das Gerät sich in der Nähe vom Herd befindet. Grosse Mengen von Verbrennungspartikeln und Rauch werden gewöhnlich durch Kochen erzeugt. Sollte das System einen Alarm melden, prüfen Sie zuerst ob der Brandherd wirklich existiert. Sollte ein Feuer entdeckt werden, rufen Sie die Feuerwehr. Sollte kein Feuer existieren, prüfen Sie ob die oben genannten Gründe den Alarm ausgelöst haben könnten.

WARNUNG:
Wenn es irgendeine Frage hinsichtlich der Ursache einer Warnung gibt, sollte vorher ausgeschlossen werden, dass die Warnung an einem tatsächlichen Feuer liegt und dann sollte die Wohnung sofort evakuiert werden.

GEBRUCH, TEST & INSTANDHALTUNG
GEBRUCH:
Das Rauchalarmsystem funktioniert sobald die Batterien eingelegt sind. Wenn Verbrennungsprodukte in der Luft aufgewirbelt werden, dann ertönt ein lauter Alarm der aufhört sobald die Luft wieder sauber ist.

TEST:
Testen Sie, indem Sie den Test Knopf betätigen für mindestens 4 Sekunden bis der Alarm ertönt. Es wird dabei ein Selbsttestprogramm aktiviert, der Alarm ertönt, wenn der elektronische Kreislauf, Horn und Batterie funktionieren. Es wird stark empfohlen, das Gerät WÖCHENTLICH ZU TESTEN, UM ORDNUNGSGEMASSE FUNKTION ZU SICHERN. Sollte kein Alarm ertönen dann könnte die Batterie defekt sein, versuchen Sie, die Batterie durch eine neue auszuwechseln. Schallemission im Alarmfall mindestens 85 dB(A). ZUM SCHUTZ DER UMWELT ENTSORGEN SIE DIE BATTERIEN BITTE ORDNUNGSGEMÄSS.

INSTANDHALTUNG:
Ihr Rauchalarmsystem erfordert fast keine Instandhaltung oder Pflege. Jedoch in Räumen in staubigen Zuständen, könnten Sie einen Staubsauger benutzen, um die äußere Kammer von Staub zu befreien.

AUSTAUSCHEN DER BATTERIEN
Für den Rauchmelder sollte die 9VDC Batterie mindestens 10 Jahr bei normaler Nutzung halten. Der Rauchmelder hat eine Anzeige für schwache Batterien und ein hörbares „Zwitschern“. Er arbeitet in 30-40 Sek. Intervallen und hält mindestens 30 Tage. Wechseln Sie die Batterie aus, wenn Sie diesen Hinweis vernehmen. Verwenden Sie ausschließlich 9VDC Batterien (erhältlich in den meisten Drogerien, Haushaltswaren- oder Elektrofachgeschäften).

"Ultralife U9VL-J"

Ersatz nur durch denselben oder einen gleichwertigen Typ. Der Betrieb der Warnung sollte geprüft werden mit der Testanlage, wann immer die Batterien ersetzt. Wenn die Warnung richtig funktionieren nicht kann, sollte um den Rat des Herstellers ersucht werden.

NUETZLICHE SICHERHEITSVORKEHRUNGEN
In bestimmten Situationen kann ein Rauchalarmsystem nicht effektiv sein beim Schutz gegen Feuer wir festgelegt in Standard NFPA 74. Zum Beispiel:

- * Beim Rauchen im Bett;
- * Bei Kindern, die sich unbeaufsichtigt im Haus befinden; und
- * Beim Säubern mit entzündlichen Flüssigkeiten (Benzin).

INSTALLATION UND ANBRINGEN
Ihr Rauchalarmsystem ist geschaffen für einfaches Anbringen an der Decke. Eine komplette Installationsausrüstung wird mit jedem Rauchalarmsystem geliefert. Zunächst halten Sie die Halteklammern an der Decke und nehmen Sie den Bleistift, um die 2 Bohrlöcher zu markieren. Nehmen Sie eine Bohrmaschine um die Löcher zu bohren und befestigen Sie dann die Halteklammern an der Decke mit Hilfe der beiliegenden Schrauben.

An Holzverkleidungen oder Balken bohren Sie nun mit einem 2.5mm Bohrer ca. 20mm tief und befestigen den Träger mit beiliegenden Schrauben. Bei Beton oder Mauerwerk benutzen Sie einen 5.5mm Bohrer und bohren 25 - 30mm tief. Stellen Sie sicher, dass die Dübel in den Bohrlöchern halten, falls nicht, suchen Sie eine andere Position für den Rauchmelder oder Fachgeschäft erhalten. Danach legen Sie die Batterie ein und drehen und befestigen Sie das Alarmsystem an der Halteklammer. Das System ist mit einer Sicherheitsausrüstung ausgerüstet, die ein Anbringen des Systems an der Halteklammer verhindert, wenn keine Batterie eingelegt wurde. Wenn Ihr Rauchalarmsystem nicht in die Halteklammern passt, stellen Sie bitte sicher, dass die Batterien ordnungsgemäß installiert sind.

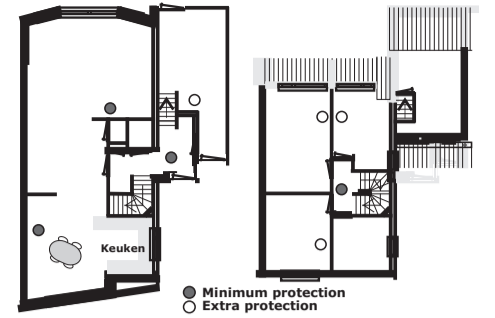
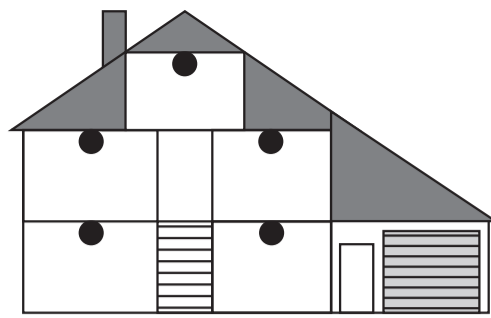
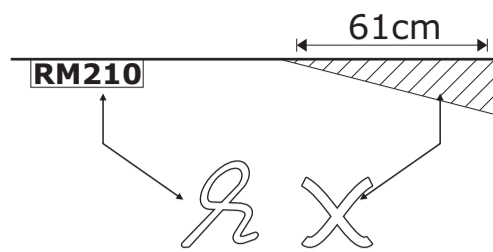
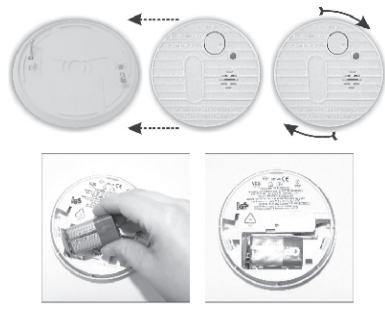

GB

GENERAL

This alarm is a smoke detector of the photo cell principle. This means that the alarm checks the air for smoke resulting from fire. It does not detect heat, gas or fire. If the smoke detector is properly mounted and maintained it will sound an alarm in an early stage. In the event of a fire this can give you those extra seconds needed to vacate your home and call the fire brigade. The alarm is designed to detect smoke. It cannot prevent a fire. Read the instructions through carefully before using the smoke detector.

BATTERIES / REPLACEMENT

The smoke detector works on one 9V DC battery. Normally the battery will last for at least 10 years under normal conditions of use. If the battery is empty or almost empty the smoke detector will indicate this with an audible "beep". This indicator sounds continually with intervals of 30-40 seconds for at least 30 days. Replace the battery when this indicator is given. Only the following 9V DC batteries may be used: "Ultralife U9VL-J" (available from most department stores, DIY shops, electronic supply shops). Placing the battery is very simple: remove the mounting bracket on the backside and connect the battery.

MOUNTING

Where is the best place to place the smoke detectors?

- * at least 2 in one home
- * one on each floor
- * in the hallway, in the stairway,
- * in front of each bedroom door
- * in each bedroom (if you sleep with the door shut)
- * in the living room
- * in the storage room or spaces with electric equipment

The alarm may not be mounted in:

- * a room in which the temperature can reach below 4 and above 40°C.
- * in damp spaces
- * just in front of doors or windows and not near a ventilator or radiator

Do not mount the alarm in a place which is difficult to reach because of the test button, replaceable battery and maintenance. The alarm can be mounted easily. Fix the base plate using the screws supplied onto the area you have chosen. Pay attention to the following instructions and drawings. Gently tighten the alarm onto the base plate. Mount the alarm in the centre of the ceiling of the room.

USE

The alarm is provided with a test button. Press this until the alarm signal sounds. The signal stops once the button is released. Test the alarm at least once per week, and certainly after replacing the battery or after cleaning, with a vacuum cleaner for example. The alarm must be vacuumed regularly to remove dust particles and to protect it as well as possible. The casing may not be opened during cleaning. If the alarm fails to operate correctly, the advice of the manufacturer should be sought.

IMPORTANT

Placing a smoke alarm is part of your fire protection, just as fire extinguishers, emergency ladders, ropes, but also your choice in the use of building materials for renovation. Always ensure that there is an evacuation plan, discuss this with your children. Ensure that each room can be left without opening the door, e.g. by the window. If there is any question as to the cause of an alarm, it should be assumed that the alarm is due to an actual fire and the dwelling evacuated immediately.

*** The smoke detector may not be painted.**

ELRO can never be made liable for loss and/or damage of whatever nature, including incidental and/or consequential loss, arising from the fact that the signal from the smoke alarm did not sound during smoke or fire.



Recommended placing for the Smoke Alarm: 1 smoke detector on each floor.

F

GÉNÉRAL

L'alarme incendie est conçue sur le principe de photocellule. L'alarme détecte dans l'air ambiant les particules de fumée provenant d'un incendie, elle ne détecte donc pas la chaleur, le gaz ou le feu. Moyennant un montage correct et un entretien régulier, l'alarme incendie donne l'alarme dans un délai très court, vous procurant ainsi des secondes précieuses pour évacuer la maison et appeler les pompiers. L'alarme est conçue pour détecter la fumée, elle n'empêche pas les incendies. Lisez attentivement la notice d'emploi avant de mettre l'alarme incendie en service.

PILE / REMPLACEMENT DE LA PILE

Le détecteur de fumée est alimenté par une pile 9 volts CC. La pile doit fonctionner durant au 10 ans dans des conditions de fonctionnement normales. Le détecteur de fumée dispose d'un indicateur de pile faible et d'une alerte sonore audible. Elle fonctionnera à intervalles de 30 à 40 secondes durant un minimum de 30 jours. Remplacez la pile lors de l'apparition de cette indication. Seules les piles 9 volts "Ultralife U9VL-J" (disponibles dans la plupart des drugstores, des magasins de pièces électroniques ou de matériel informatique) peuvent être utilisées pour le remplacement.

MONTAGE

Quels sont les meilleurs endroits pour placer des alarmes incendie?

- * au moins 2 par habitation
 - * au moins 1 par étage
 - * dans le couloir ou la cage d'escalier
 - * devant chaque porte de chambre à coucher
 - * dans chaque chambre à coucher (si vous dormez avec la porte fermée)
 - * dans le séjour
 - * dans la réserve ou les pièces contenant des appareils électrique
- L'alarme ne doit pas être montée:**
- * dans une pièce où la température est inférieure à 4 ou supérieure à 40°C.
 - * dans des endroits très humides
 - * à des emplacements insuffisamment ventilés ou trop ventilés, par exemple à proximité d'une porte, d'une fenêtre, d'un ventilateur ou d'un climatiseur.
- Ne montez pas l'alarme incendie en un endroit difficilement accessible (actionnement du bouton test, remplacement des piles, entretien).

Le montage peut facilement se réaliser sur un mur ou au plafond. Procédez d'abord au montage de la base à l'aide des vis fournies. Fixez ensuite l'alarme elle-même sur la base. Le meilleur emplacement pour le montage est le plafond, au milieu d'une pièce.

EMPLOI

L'alarme incendie est équipée d'un bouton test. Une simple pression du doigt sur ce bouton doit faire retentir l'alarme après quelques instants. Relâchez la pression dès que l'alarme a retenti. Il est conseillé de tester l'alarme incendie une fois par semaine afin de s'assurer de son bon fonctionnement, en particulier après le remplacement de la pile ou le nettoyage à l'aspirateur. Passez régulièrement l'alarme à l'aspirateur afin d'éliminer les particules de poussière et garantir ainsi une protection maximale. N'ouvrez pas le boîtier pendant l'aspiration. En cas de doute sur la cause d'une alarme, en règle générale cette alarme est produit par un vrai feu et l'habitation doit évacuer immédiatement.

IMPORTANT

Le montage d'une alarme incendie ne constitue qu'un élément de la prévention anti-incendie, dont font également partie les extincteurs, les échelles à cordes, les cordes, ainsi que votre choix de matériaux de construction lors d'une rénovation éventuelle. Veillez à disposer d'un plan d'évacuation, étudiez-le avec vos enfants, vérifiez que toutes les pièces puissent être évacuées sans nécessiter l'ouverture d'une porte, par exemple par les fenêtres. En cas une alarme travaille pas bon, on doit consulter l'indications du fournisseur. L'alarme incendie ne peut pas être peinte.

ELRO décline toute responsabilité en cas de dommages pouvant survenir à la suite d'un mauvais fonctionnement de l'alarme lors d'un incendie.



Lieux recommandé pour le Smoke Alarm: au moins 1 par étage

E

DETECTOR DE HUMO

L alarma ve en el aire las partículas de humo en el fuego, no el calor el gas o el fuego. Si el detector esta bien entretenido la detección se ara rápidamente y le procurara algunos segundos que serán preciosos para salir de la pieza y llamar los bomberos. L alarma esta echa para el humo pero no para el fuego. Lea el modo de empleo antes de poner el detector en servicio.

PILAS / SUSTITUCIÓN

El detector de humos funciona con una pila de 9V de corriente continua. Se espera que las pila dure 10 año bajo circunstancias de uso normales. Cuando la pila está (casi) vacía, el detector de humos indicará esta condición mediante un sonido "piip" audible. Esta indicación se facilita en intervalos de 30-40 segundos durante al menos 30 días. Sustituya la pila cuando esto ocurra. Deberá emplear únicamente pilas de 9V de corriente continua: "Ultralife U9VL-J" (disponibles en la mayoría de grandes almacenes, centros de bricolaje y tiendas de electrónica). Colocar la pila es muy sencillo: retire la abrazadera de montaje, en la parte posterior, y conecte la pila.

MONTAJE

Cuales son los mejores sitios para colocar su detector de humo.

- * mínimo 2 por casa
- * mínimo 1 por atajé
- * en el pacillo
- * delante cada puerta de los cuartos
- * en cada cuarto
- * en el comedor
- * en las piezas donde se encuentran aparatos eléctricos

El detector no se debe poner:

- * al lado de una ventilación
- * de una ventana
- * de un climatizador

Procede primeramente al montaje de la base con los tornillos incluidos. Ponga después la alarma en la base. El mejor sitio para el detector es al medio de la pieza.

ENPLEO

El detector de humo tiene un botón de prueba. Un simple apoyó ara andar la sirena. Es aconsejado de probar el detector 1 vez por semana para asegurarse del buen funcionamiento. I particularmente después de haber cambiado la pila. Pace el detector al aspirador de vez en cuando para una protección máxima. Si tuviera cualquier duda acerca de la causa de una alarma, puede asumir que la alarma ha sido provocada por un fuego real, y por lo tanto deberá evacuar inmediatamente la vivienda.

IMPORTANTE

El montaje de un detector de humo es solamente una parte de la seguridad como los extintores y las cuerdas de socorro. Usted tiene que tener un plano de evacuación de socorro que debe de estudiar con su familia. Verifique que todas las piezas pueden ser evacuadas rápidamente sin deber abrir puertas o ventanas.

En caso de que la alarma no funcionase correctamente, deberá consultar las instrucciones del proveedor.

El detector de humo no debe estar pintado.

ELRO no tiene responsabilidad en caso de una mala utilización del detector de humo.

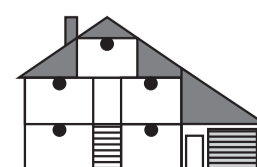

No ponga su detector en un sitio difícilmente accesible para el botón de prueba. El montaje puede ser muy fácil en una pared.